

JAOS SKID PLATE type-R Installation Instructions

Vehicle Application
TOYOTA LAND CRUISER 21.08- (JA300W)

このたびは JAOS スキッドプレート type-R をお買い上げいただきまことにありがとうございます。
本書はスキッドプレート type-R を取り付ける場合の要領と取り扱いについて記載しています。

取り付け前に必ずお読みいただき、正しい取り付けを行ってください。

〈作業後は本書を製品の使用者様にお渡ししていただき、使用者様は本書を大切に保管してください。〉

取付参考時間
INSTALLATION TIME



約 1.0 時間
1.0-hours

必要工具
TOOL
ボックスレンチ (HEX12)
メガネレンチ (HEX12)
六角レンチ (5mm)

作業難度
SKILL LEVEL

- | | |
|--------------|----------------------|
| ① パーツ交換 / 取付 | Easy |
| ② 車体加工あり | Moderately Easy |
| ③ 専門知識が必要 | Moderately Difficult |
| ④ 分解整備 | Difficult |

部品構成

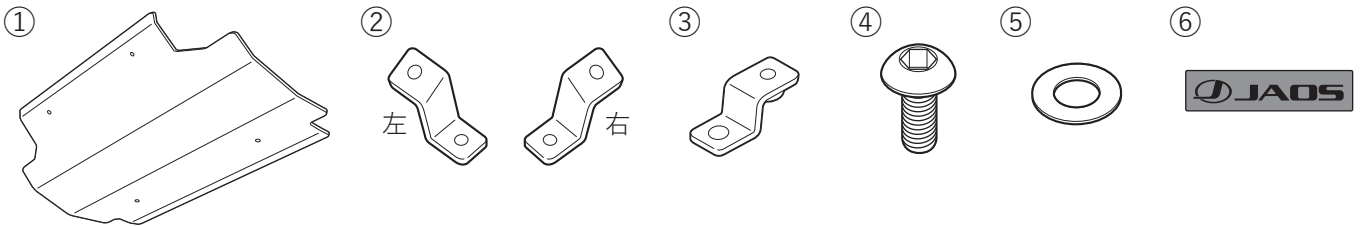

構成部品名称 DESCRIPTION	数量 Q'TY	構成部品名称 DESCRIPTION	数量 Q'TY
① スキッドプレート本体 SKID PLATE	1	④ ボタンボルト (M8-15) HEX. SOCKET BUTTON HEAD SCREW.	4
② ブラケット A 左右 BRACKET A LH/RH	各1	⑤ ワッシャー (M8) PLAIN WASHER	4
③ ブラケット BRACKET B	2	⑥ エンブレム EMBLEM	1

取り付け要領

1. スキッドプレートの取り付け

※図中や文中の○数字は構成部品のナンバーを示しています。

車両下側

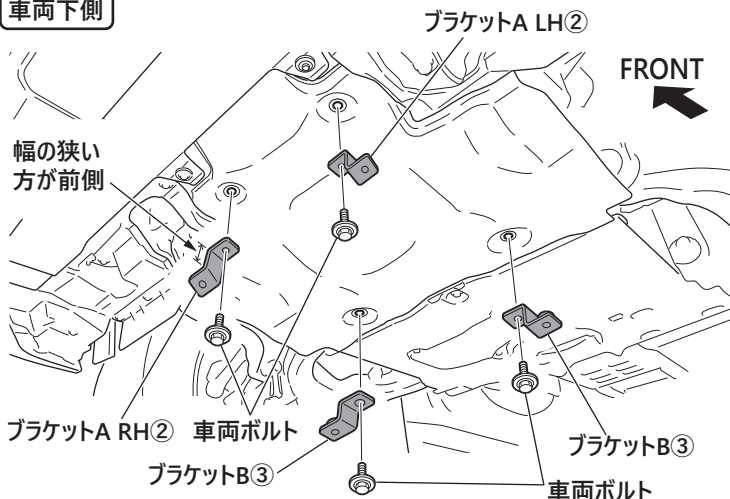

• 図の位置の車両ボルトを使用して、ブラケット A ②とブラケット B ③を仮固定します。

アドバイス スキッドプレート本体①をあてがい、各ブラケットの穴位置が合うよう調整してください。

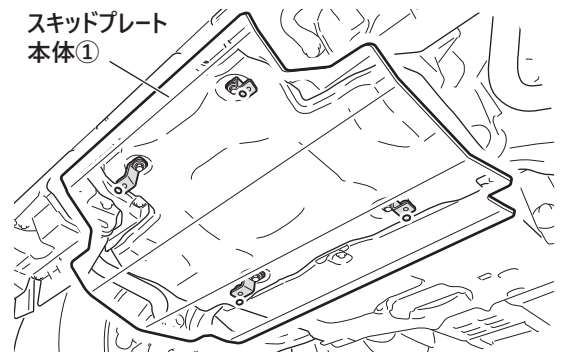

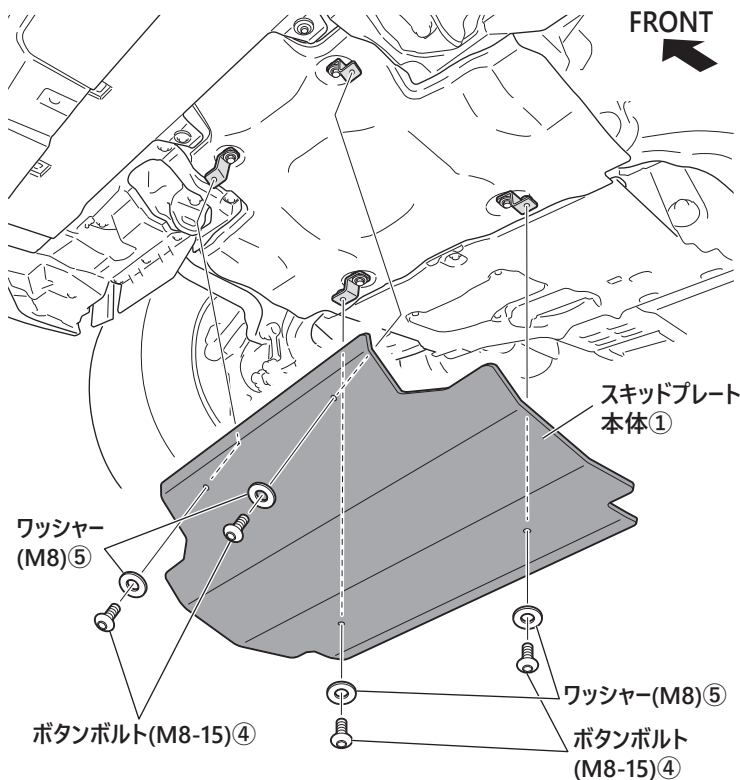

• ボタンボルト (M8-15) ④とワッシャー (M8) ⑤を使用して、スキッドプレート本体①をブラケット A ②とブラケット B ③に仮固定します。

• 前後左右のバランス、隙などのズレがないことを確認し、仮締め部を均等に本締めします。

M8 推奨締め付けトルク [12.5N・m]

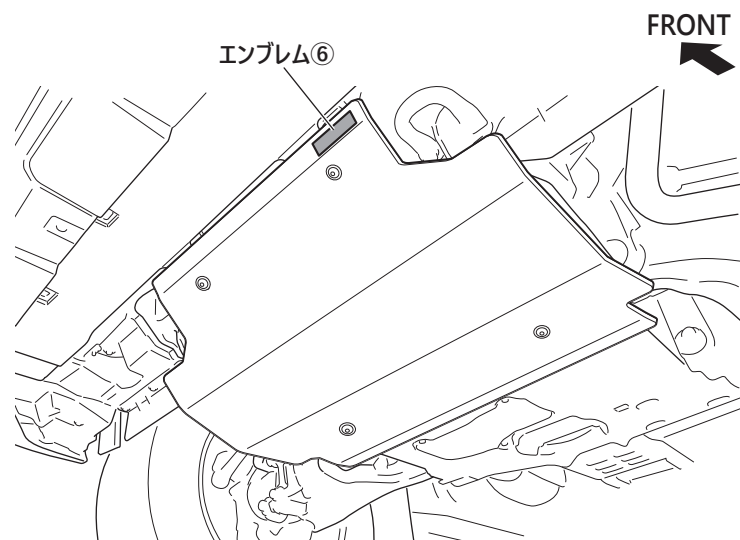

• エンブレム⑥の貼り付け位置を脱脂・清掃し、スキッドプレート本体①の左図位置に貼り付けます。

装着状態の確認



注意

装着後には必ず取り付け確認を行ってください。
ボルト類の締め付け忘れなどにより本体が脱落する恐れがあり大変危険です。

- 全体の組み付けが完了したら本体を揺さぶり、異音がないことを確認します。
- 各ボルトの締め付け部をもう一度締め付け、増し締めされていることを確認します。
- 部分的に無理なテンションがかかっていないことを確認します。
- 左右で取り付け位置がずれていないことを確認します。