

JAOS SIDE STEP Installation Instructions

Vehicle Application
**TOYOTA LAND CRUISER 21.08-
(JA300W for GR SPORT)**

このたびは JAOS サイドステップをお買い上げいただきありがとうございます。
本書はサイドステップを取り付ける場合の要領と取り扱いについて記載しています。

取り付け前に必ずお読みいただき、正しい取り付けを行ってください。

〈作業後は本書を製品の使用者様にお渡ししていただき、使用者様は本書を大切に保管してください。〉

取付参考時間
INSTALLATION TIME



約 0.5 時間
0.5-hours

必要工具
TOOL
ボックスレンチ (HEX 12)
メガネレンチ (HEX12)
トルクレンチ

作業難度 SKILL LEVEL	① パーツ交換 / 取付	Easy
	② 車体加工あり	Moderately Easy
	③ 専門知識が必要	Moderately Difficult
	④ 分解整備	Difficult

部品構成

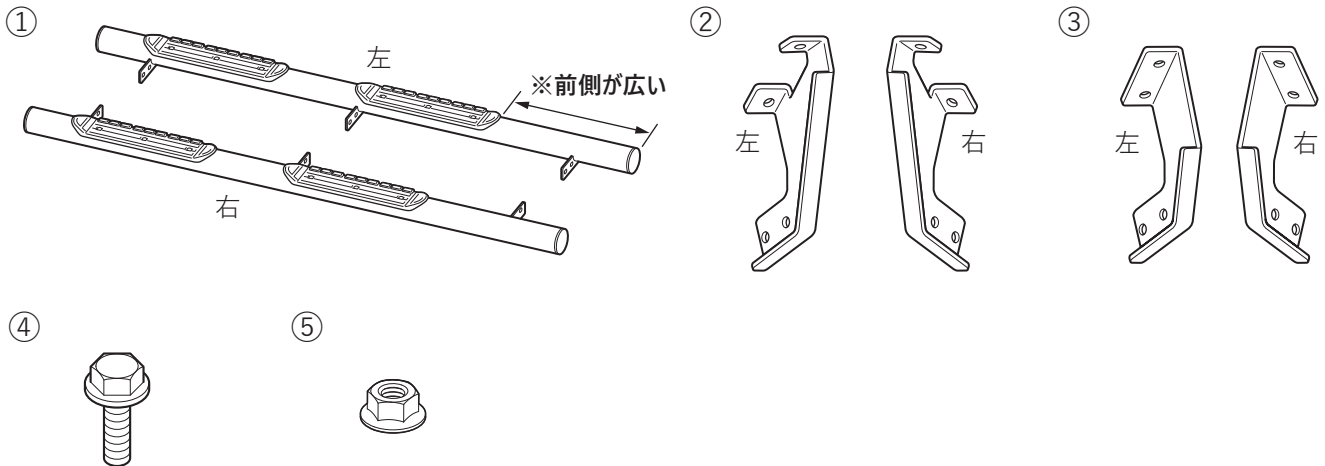

構成部品名称 DESCRIPTION	数量 Q'TY	構成部品名称 DESCRIPTION	数量 Q'TY
① サイドステップ本体 左右 SIDE STEP LH/RH	各1	④ フランジボルト (M8-20) HEX.FLANGE BOLT	24
② ブラケット A 左右 BRACKET A LH/RH	各1	⑤ フランジナット HEX.FLANGE NUT	12
③ ブラケット B 左右 BRACKET B LH/RH	各2		

取り付け要領

1. サイドステップの取り付け

※図中や文中の○数字は構成部品のナンバーを示しています。

- メーカーの車両修理書を参照し、車両から純正サイドステップを取り外します。

アドバイス 取り外した純正サイドステップと純正ボルトは再使用しません。大切に保管してください。

LH図示 ※RHも同様

<車両下のフロア側から見た図>

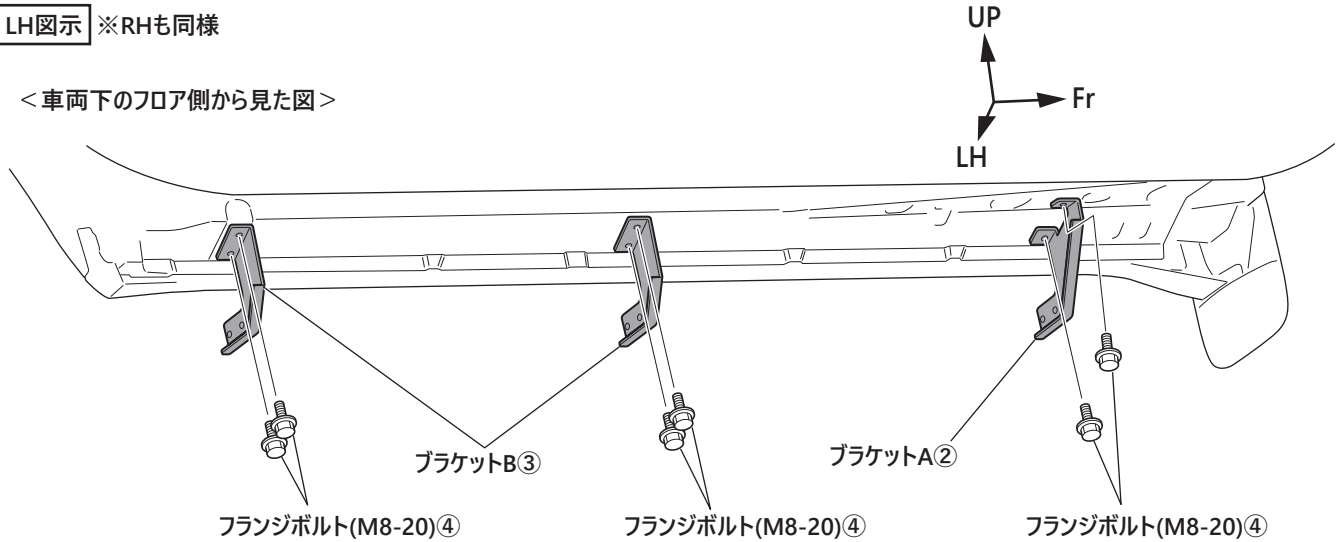

- 車両下部の図の位置にブラケット A ②とブラケット B ③をフランジボルト (M8-20) ④で仮固定します。

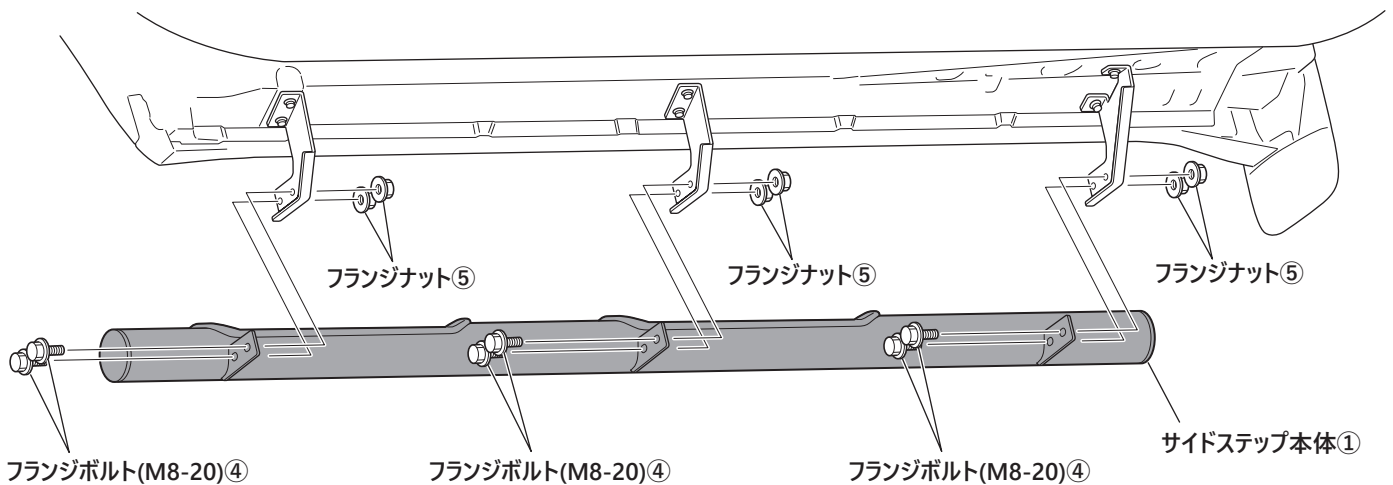

- サイドステップ本体①をブラケット A ②とブラケット B ③にフランジボルト (M8-20) ④とフランジナット⑤で仮組みします。
- 車両の左右にサイドステップ本体①を取り付け、上下左右のバランス、隙などのズレがないことを確認し、仮締め部を均等に本締めします。

M8 推奨締め付けトルク [23 ~ 28N・m]

装着状態の確認



注意 装着後には必ず取り付け確認を行ってください。
ボルト類の締め付け忘れなどにより本体が脱落する恐れがあり大変危険です。

- 全体の組み付けが完了したら本体を揺さぶり、異音がないことを確認します。
- 各ボルトの締め付け部をもう一度締め付け、増し締めされていることを確認します。
- 部分的に無理なテンションがかかっていないことを確認します。
- 左右で取り付け位置がずれていないことを確認します。